

IMFM-24

REFRENTADORA DE BRIDAS DE MONTAJE INTERNO

Refrentadora de bridas de montaje interno, ligera y duradera. Ideal para mecanizado de todo tipo de caras de bridas, ranuras de sellado y preparaciones de soldadura.

- » Diseño de alto rendimiento de acero / aluminio.
- » Alta rigidez de la máquina en relación con sus dimensiones y peso.
- » Construcción sólida pero ligera.
- » Alimentación continua para ranurado.
- » Herramienta giratoria para ranuras, bridas RTJ y biseles.
- » Sistema de nivelación y centrado fácil con la función de centrado rápido incorporado.
- » Amarre rápido con eje sólido autocentrado de acero de 50 mm.
- » Certificado CE.



IMFM-24 se suministra con el kit completo de herramientas, incluyendo cuchillas e insertos, filtro de aire con lubricador y conexión de manguera, mordazas necesarias para cubrir todos los rangos, manual y caja de almacenamiento.

Además de la unidad neumática estándar de 2,2 HP, para IMFM ofrecemos una amplia variedad de opciones con motores neumáticos y eléctricos. ¡Próximamente en tamaños mayores! (IMFM-32 y IMFM-60).

RANGO DE TRABAJO ESTÁNDAR		PASOS DE ALIMENTACIÓN DE REFRENTADO			VELOCIDAD EN VACÍO	POTENCIA
Diámetro de refrentado	Diámetro de amarre	1,75 mm Tornillo	1,25 mm Tornillo	1,00 mm Tornillo		
63 - 610 mm	57 - 508 mm	0,2 / 0,8 mm	0,14 / 0,57 mm	0,15 / 0,45 mm	20 - 42 RPM	2,2 Hp
2,50 - 24,00"	2,25 - 20,00"	0,008 / 0,031"	0,006 / 0,022"	0,004 / 0,018"		1,6kW

CONSUMO DE AIRE	ANCHURA DE LA MÁQUINA	ALTURA DE LA MÁQUINA	PESO
75 cfm 2,2 m ³ /min	Depende de la configuración del motor. Ver dimensiones abajo.		99 Lbs. / 45 kg.

■ NIVELADO Y CENTRADO



Juego especial de garras para un rápido y fácil nivelado y centrado de la máquina en la brida.

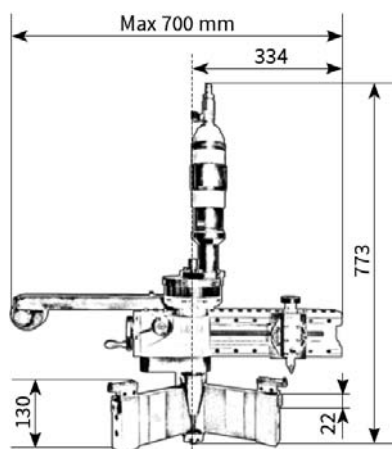

Versión RECTA

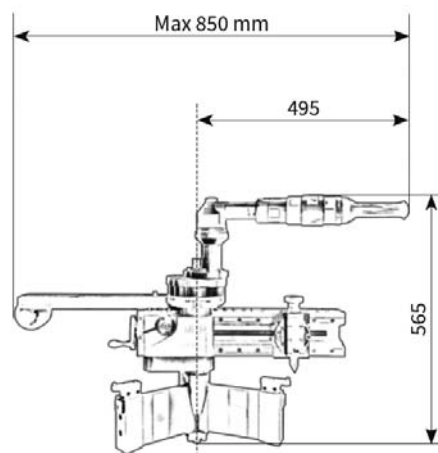

Versión ANGULAR